

沖縄ICT Forum 2013 in 宮古島 ～ KUMO Talk ～

VMware(株)

ネットワーク&セキュリティー事業部

テクニカルリーダー

進藤 資訓



vmware®

ネットワーク仮想化

サーバ仮想化で実現してきたことをネットワークでも実現

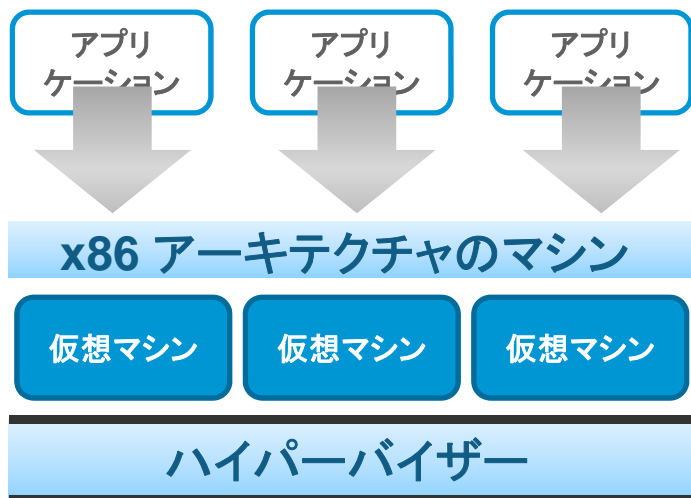

要件: x86サーバー

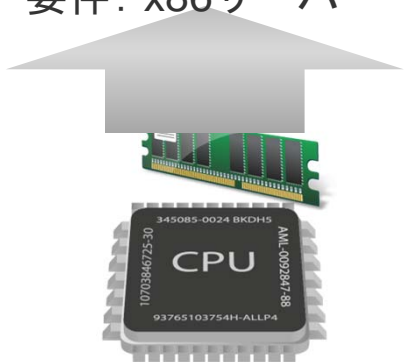

物理リソース (CPU、メモリ)

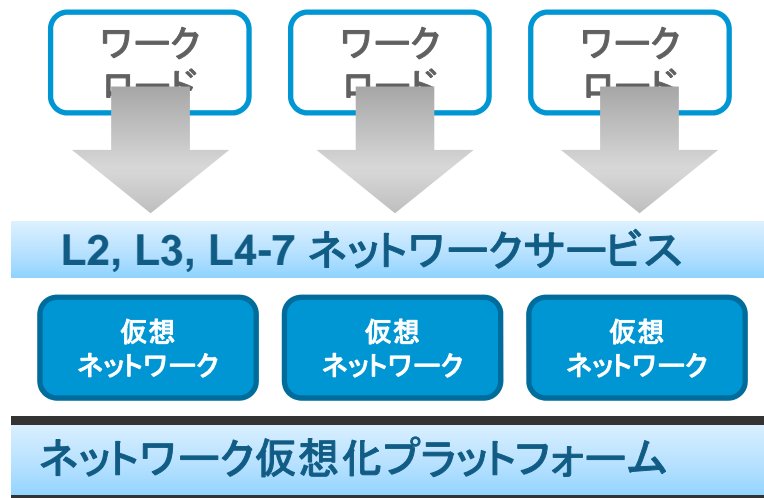

要件: IP 接続性

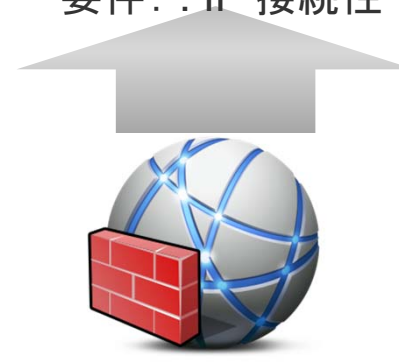

物理ネットワーク

↑
抽象化
・
分離
↓

仮想ネットワークの実現方法

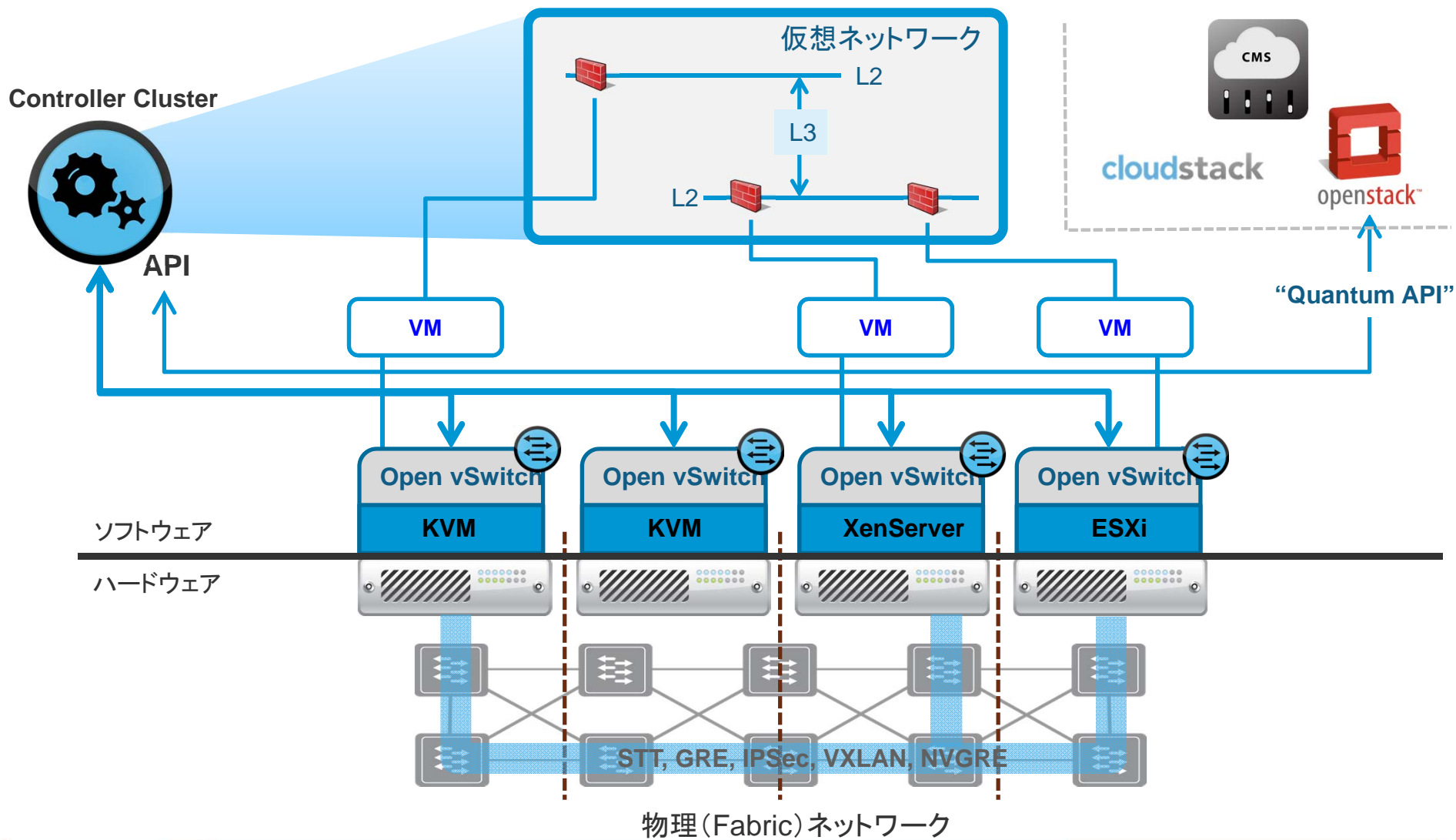

Multi-Tier Application の複雑な構成

例: Microsoft Exchange 2010

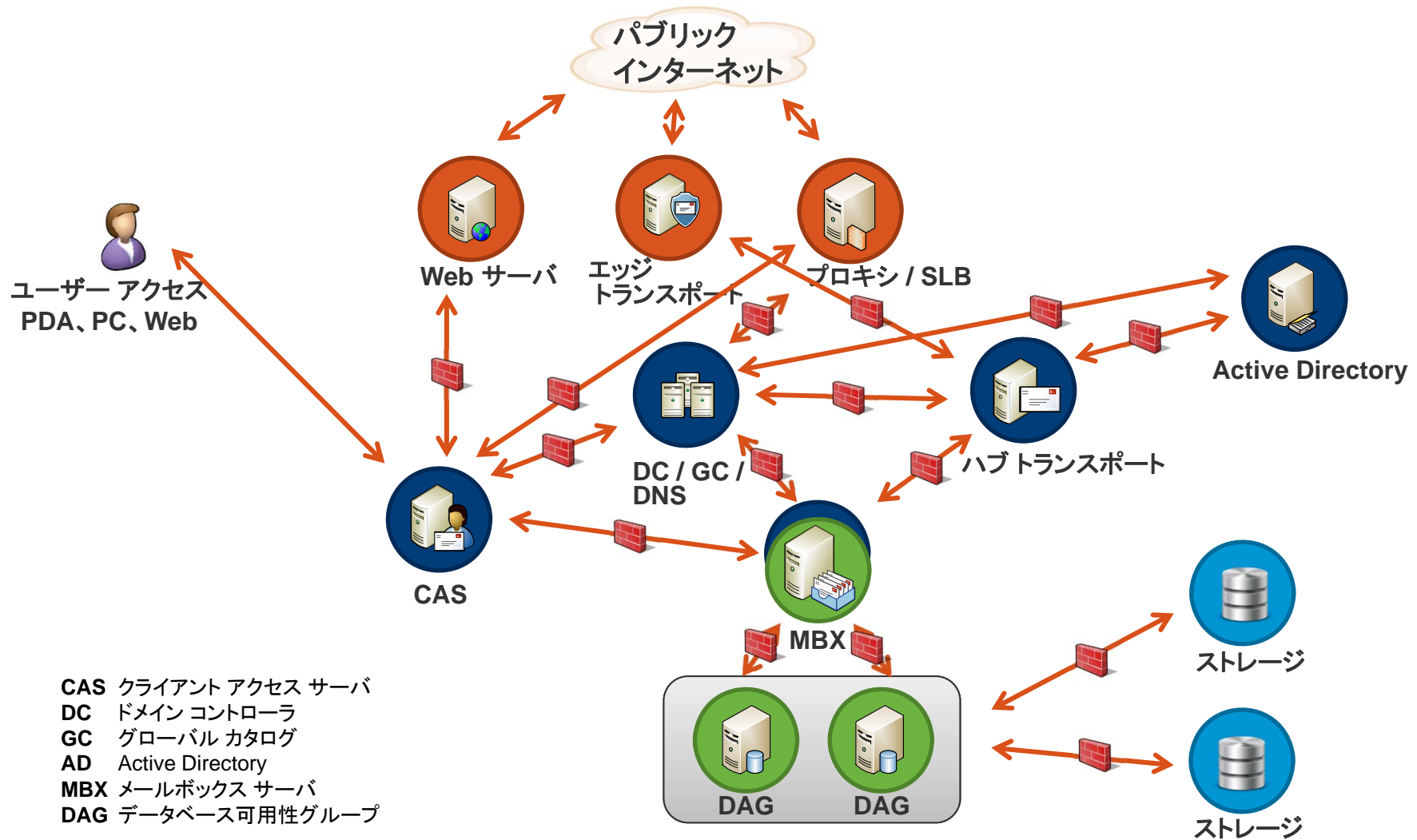

仮想化によって複雑な構成を簡素化、自動化することができる

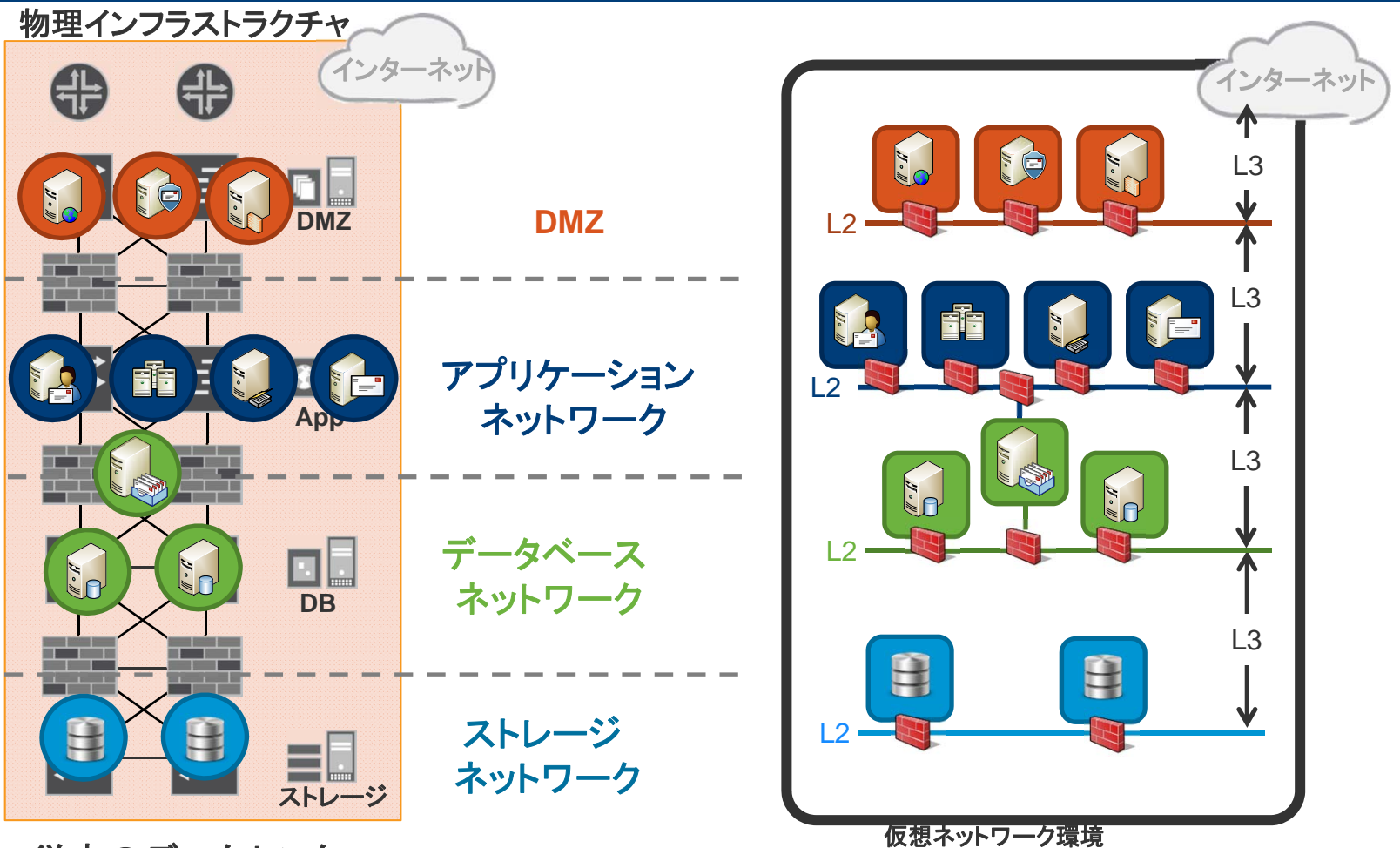

従来のデータセンター
アーキテクチャとセキュリティの階層

